



# Transport af halm



**NYE REGLER PÅ VEJ ?**

# “Kongebolten” hvor finder vi den ?



# Sættevogn

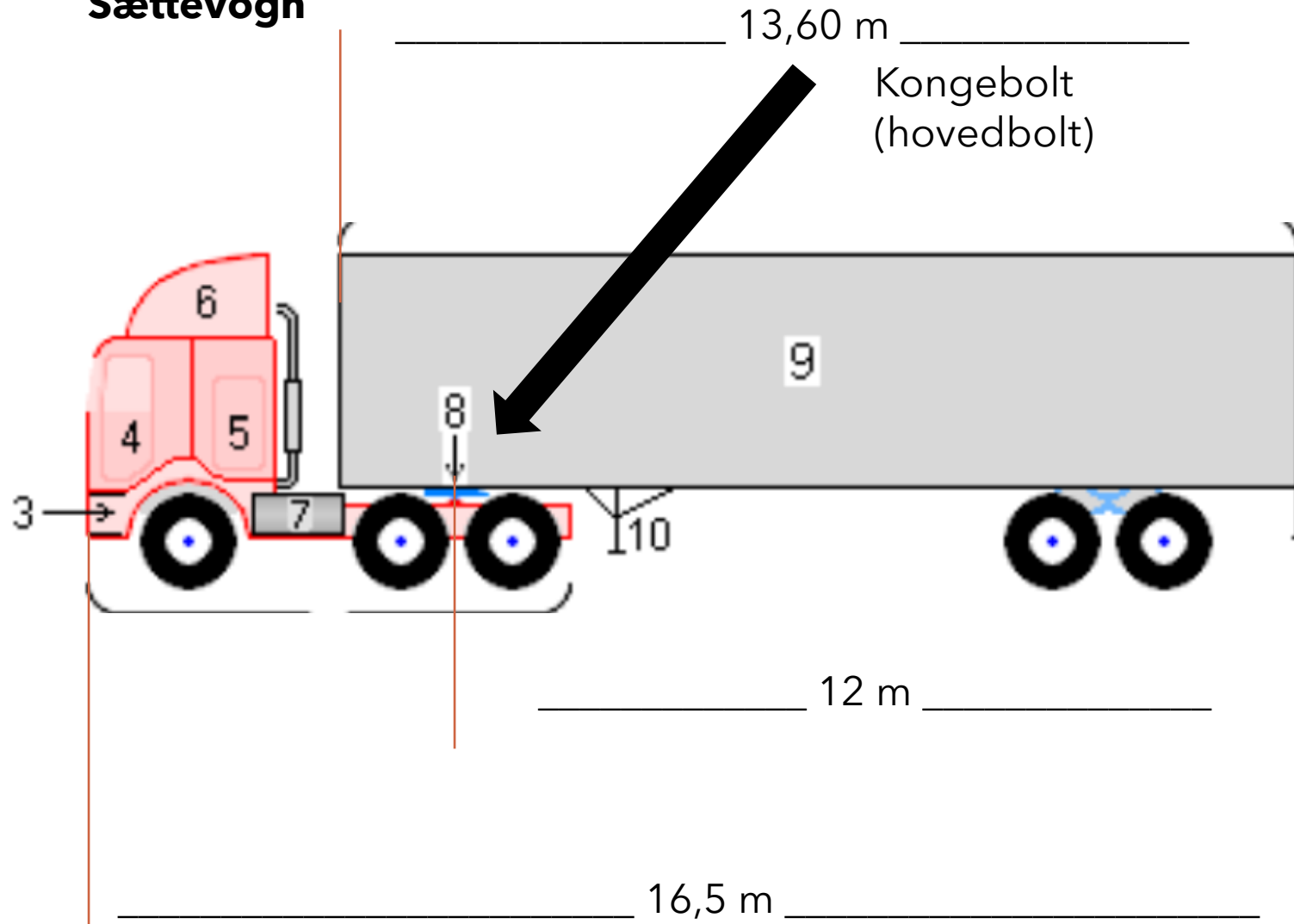

ved 2,40 m = 14,40m

**Sættevogn**

13,60 m

Kongebolt  
(hovedbolt)

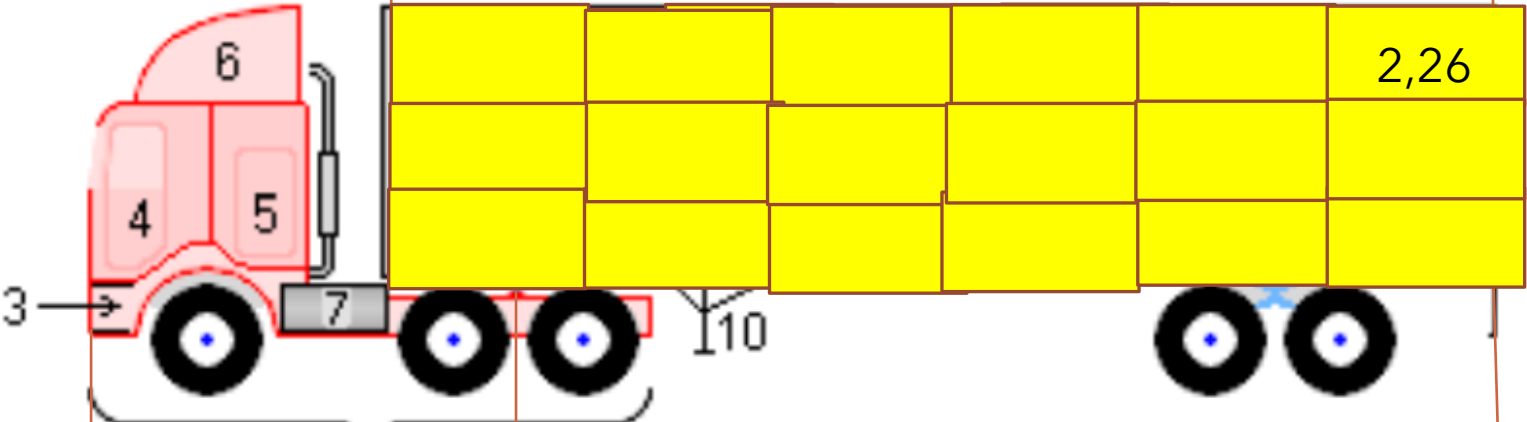

12 m

16,5 m

# Sættevogn

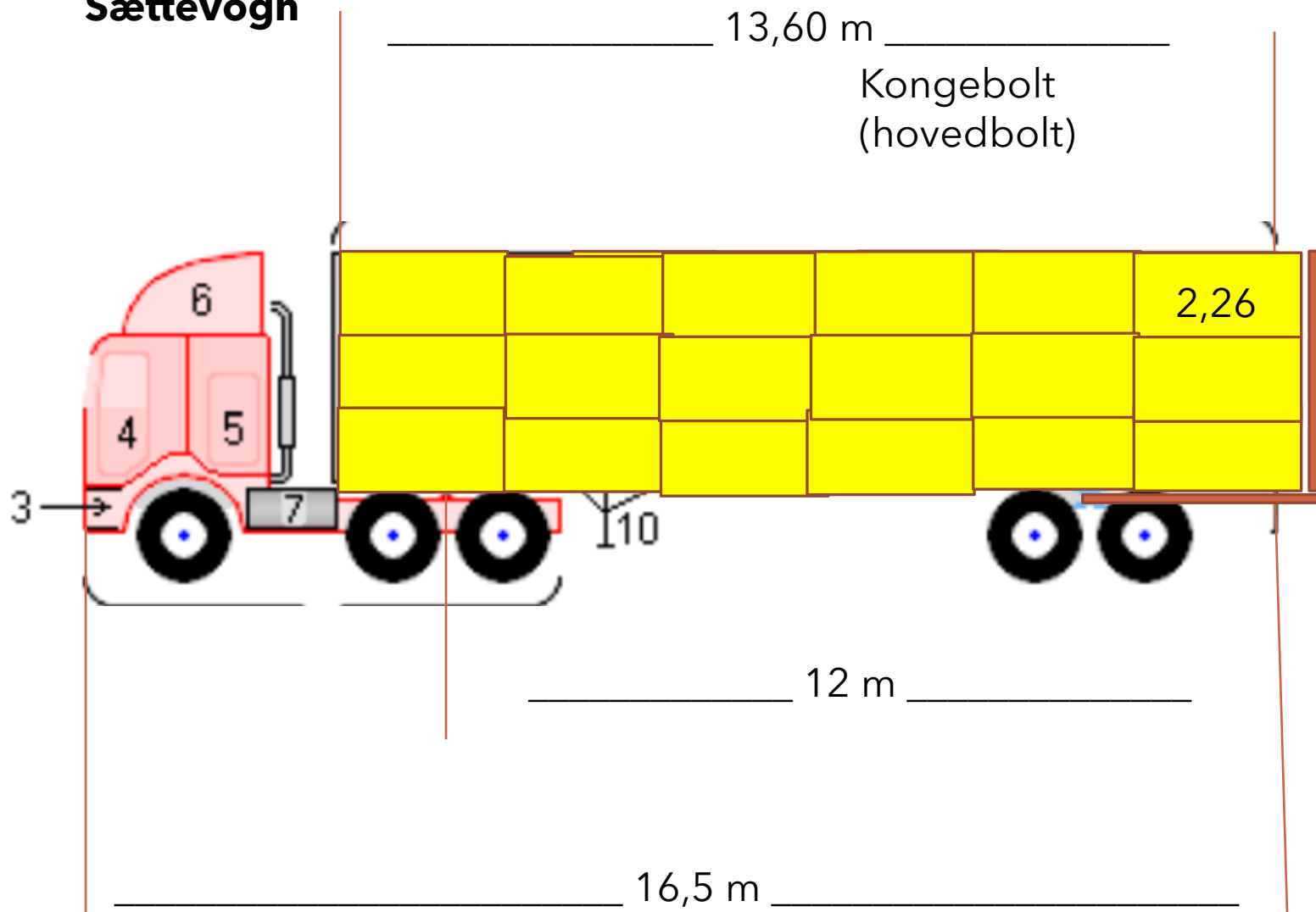

ved 2,40 m = 14,40m

Anordning til  
sammenpresning

	<b>Hesston STOR- halmballe</b>	<b>Hesston MIDI- halmballe</b>
<b>Bredde</b>	120 - 130 cm	120 - 130 cm
<b>Højde</b>	<b>130 cm +/- 5 cm</b>	<b>90 cm +/- 5 cm</b>
<b>Længde</b>	235 - 260 cm	235 - 260 cm
<b>Vægt</b>	500 - 800 kg	400 -700 kg



## Forvogn - Kærre

Max længde 18,75 m

Max Ladlængde 15,65 m -----ballelængde 2,60 m -

# Ansøgning om forøget længde

**1. At der i måling af længden på en sættevogn ses bort fra de lodrette stålprofiler monteret bagest på sættevognen som er en del af konstruktionen af den hydrauliske anordning**

**2. At der tillades anvendelse af en hydraulisk anordning ved halmtransport som sammenpresser ballerne til en maksimal lad længde på 14,40 m**



## Hvad kan man se bort fra ved måling af kængde?

Ved måling af længde, jf. stk. 1, ses bort fra **medbringertruck**, der ikke rager længere bagud end 1,50 m.

**Læsebagsmæk**, læsseramper og lignende udstyr i køreklar stand, forudsat at udragningen ikke overstiger 0,30 m

**Anordning til udlægning og fastgørelse af en presenning**, hvor de samme komponenter både anvendes til udlægning og til fastgørelsen af presenningen, kan betragtes som en som en "anordning til fastgørelse af presenning", og at derfor kan ses bort fra en sådan anordning ved fastsættelse af køretøjets længde

# CO2- differentieret km - afgift fra 1. Jan 2025

Hvor vejbenyttelsesafgiften falder bort.

Samtidig



Vægtforøgende og længdeforøgende tiltag

DTL – Danske Vognmænd foreslår, at den eksisterende CO2-afgift på benzin og diesel forhøjes med hhv. 35 og 40 øre pr liter. Til gengæld ønsker DTL, at politikerne dropper den planlagte CO2-differentierede kilometerafgift på tunge køretøjer, som regeringen aftalte med sine støttepartier forud for valget.





# Længdeforøgende tiltag

## Beskrivelse

1	Vogntog 	Sættevogne, der er 1,3 m længere (total 14,9 m), hvor vogntoget, ved hjælp af styrende aksler, kan overholde venderadiuskravene og således anvendes på alle veje.
2	Vogntog 	Øget vogntogslængde for vogntog med læssekran (+2m) - dvs. op til 18,50 m.  Dvs. ekstra længde til en krantrækker, så den kan trække en standardsættevogn evt. med styrbare aksler for at leve op til venderadius
	Vogntog	Den tillæggede total længde for vogntog med læssekran (+2m)

# Vægtforøgende tiltag

## Beskrivelse

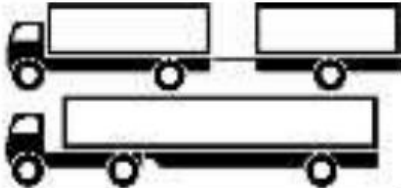
1	4-akslede lastbiler 	Maks. totalvægt øges fra 32.000 til 36.000 kg., uanset drivmiddel
2	5-akslede lastbiler 	Totalvægt for 5-akslede lastbiler øges fra 32.000 til 42.000 kg, uanset drivmiddel, med tilstrækkelig / nødvendig akselafstand ift. broer
3	3-akslede vogntog 	Maks. totalvægt øges fra 28.000 til 30.000 kg., uanset drivmiddel

# Modulvogn tog er det en mulighed?

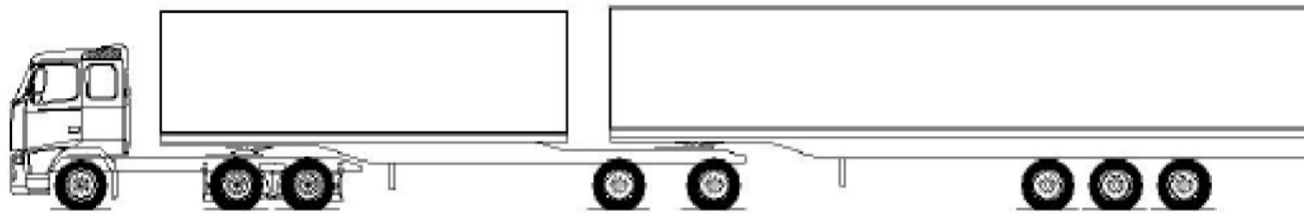

MVT type 3, lastbil-linktrailer-sættevogn (akselkonfiguration kan være anderledes)





## Vis information om

Modulvogntog

 Tilladte veje



Virksomhed



Omkoblingsplads



Tilladte områder



Omkørselsruter



Rastepladser

Få besked om omkørsler

Mail-service



 mKjeldal

veidirektoratet.dk

Søg rute

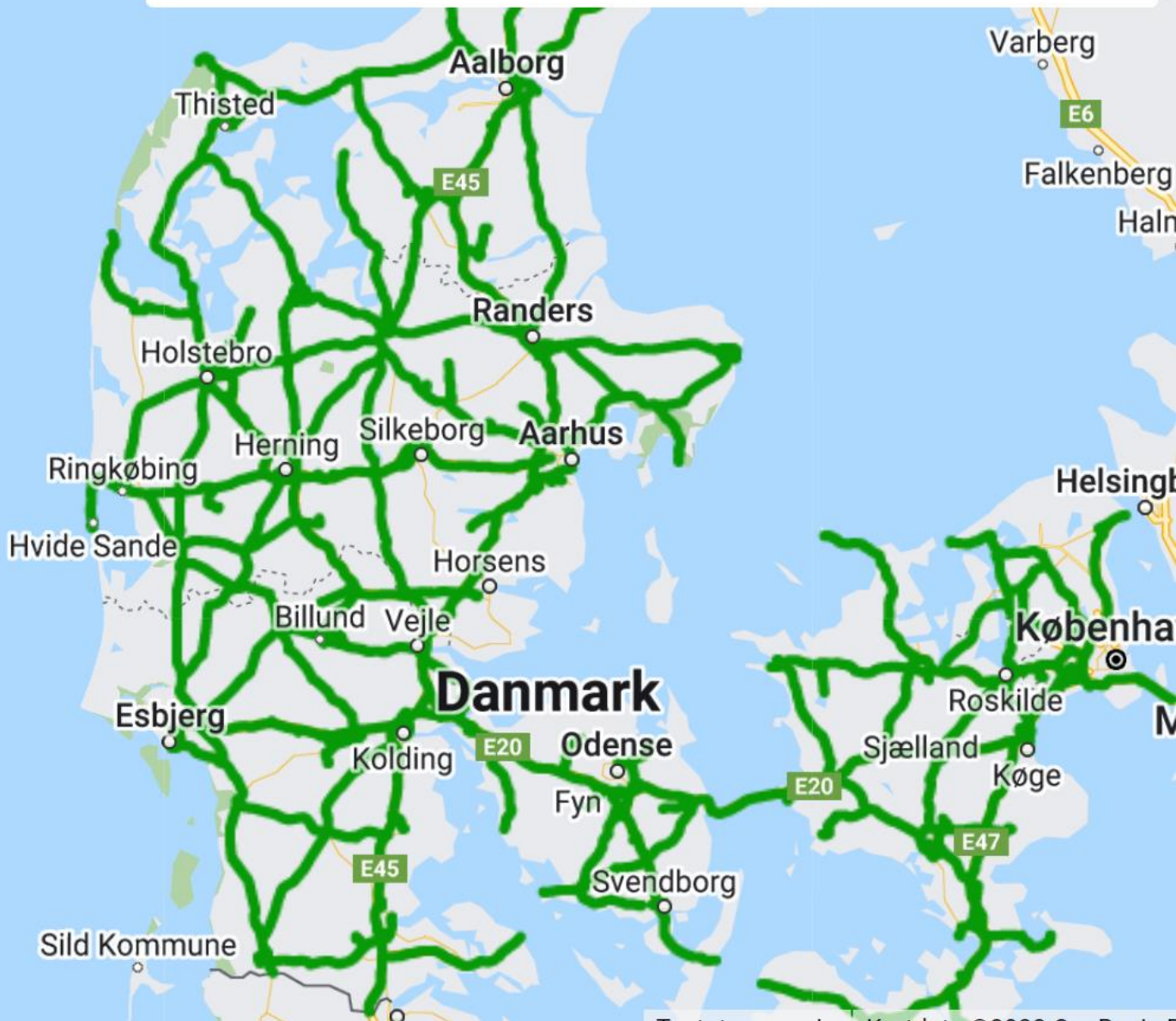

[Kommunens navn]

## **Ansøgning om adgang for modulvogntog til min virksomhed**

[Firmanavn] ønsker at få etableret adgang mellem virksomheden [navn, adresse og overkørsels placering] og det eksisterende modulvogntogsvejnet på [rutenummer, vejnavn, lokalitetsbeskrivelse].

På den baggrund ønsker virksomheden at anmode kommunen som vejmyndighed om at indgå et samarbejde om en ansøgning til Vejdirektoratet, med henblik på at få godkendt den nævnte rute til kørsel med modulvogntog.

Vi er bekendt med, at udgiften til eventuelle ombygninger i den forbindelse påhviler ansøger og/eller kommunen, og henviser i den forbindelse til vejledningen "[Virksomhedsordningen – vejledning til kommuner](#)" på [vejdirektoratet.dk](http://vejdirektoratet.dk), hvor der også findes yderligere information om det eksisterende rutenet og modulvogntog generelt.

Vi imødeser kommunens tilbagemelding på ovenstående og håber, at vi i fællesskab kan etablere adgang for modulvogntog til [Firmanavn].



# Kørsel med dobbeltrailere

I august vedtog den svenske regering en ny regel, som gør det muligt at køre med 34,5 meter lange lastbiler på store dele af det svenske vejnet.

**Et forsøg med såkaldte dobbeltrailere, som er vogntog på op til 34 meter, bliver nu sat i gang.**

**Forsøgsordningen vil blive indført på en strækning mellem Aarhus Havn og Høje Taastrup, oplyser Transportministeriet i en pressemeddelelse.**

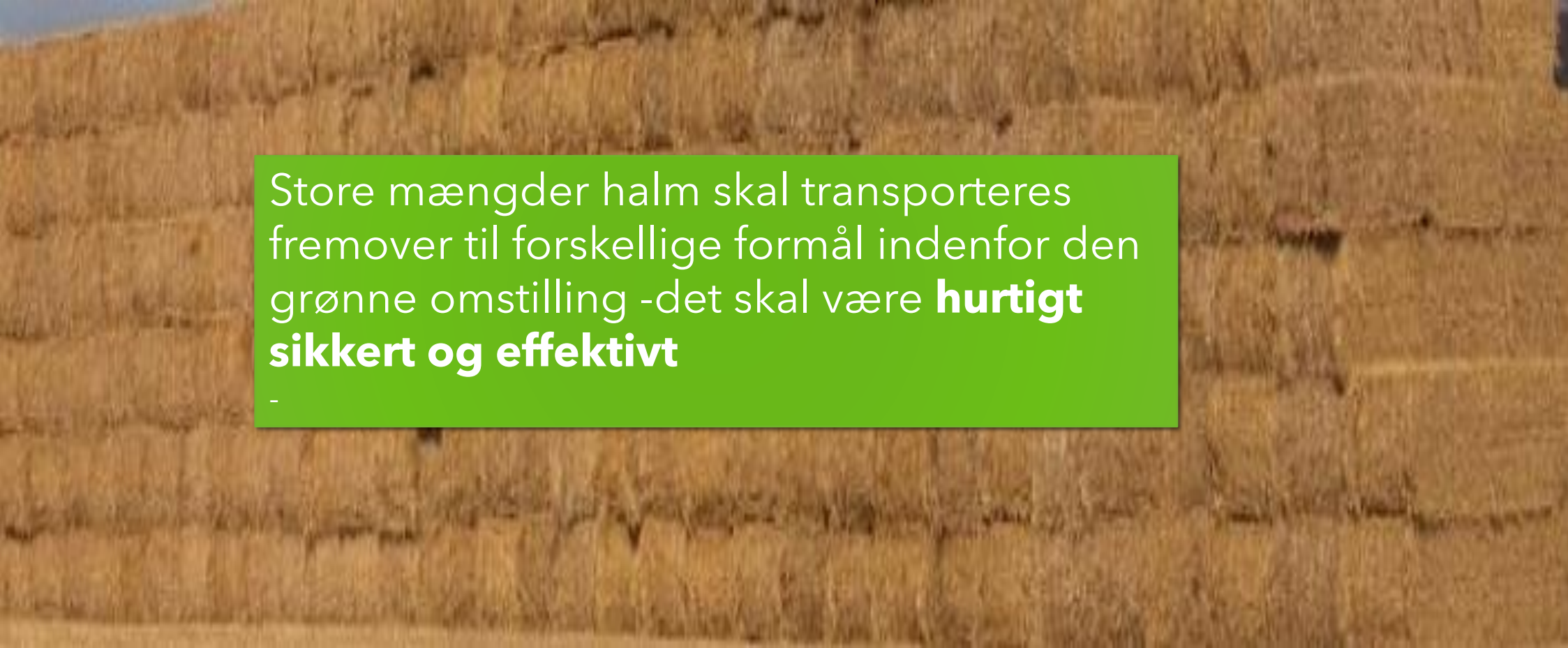

Store mængder halm skal transporteres fremover til forskellige formål indenfor den grønne omstilling -det skal være **hurtigt sikkert og effektivt**